

# BRAUN

Snertilaus + snertihitamælir



BNT 400

### Dreifing:

Donna ehf, Móhella 2, 221 Hafnarfjörður.  
S. 555 3100 e-mail donna@donna.  
www.donna.is

Þessi vara er framleidd með leyfi Braun-vörumerkisins. Braun er skrásett vörumerki Braun GmbH, Kronberg í Þýskalandi.

Age PrecisionR er skrásett vörumerki Helen of Troy Limited. Kaz Europe Sarl

 Kaz Europe Sarl  
Place Chauderon 18  
CH-1003 Lausanne  
Swiss



© 2018 Öll réttindi áskilin

www.hot-europe.com

Einkaleyfi: www.kaz.com/patents/braun



Framleitt og prentað  
í Kína

BNT400EE  
A002035R1  
10MAY18

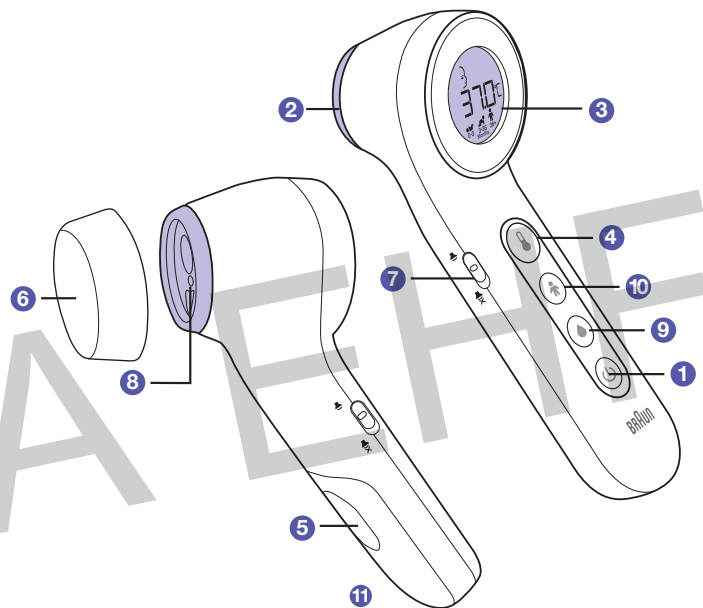

Takk fyrir að kaupa snertilausa + snertihitamælinn (BNT400). Þessi hitamælir er hágæðavara búin nýjustu tækni og prófaður samræmi við alþjóðastaða. Með einstakri tækni sinni sýnir varan trausta og nákvæma niðurstöðu úr hverri mælingu. Hitamælinn framkvæmir sjálfpróf í hvert skipti sem kveikt er á honum til að tryggja ávallt nákvæmni mælinga. Snertilausi + snertihitamælinn frá Braun er ætlaður til að ákvarða öðru hvoru líkamshita hjá fólki á öllum aldri heima við með snertingu eða á snertilausan hátt á miðju enni.

**Vinsamlegast lestu gaumgæfilega þessar leiðbeiningar áður en þú notar vöruna og geymdu þær og hitamælinn á öruggum stað.**

## Lýsing vöru (Sjá bls. 1)

- |   |   |
|---|---|
| 1 Ræsinhnappur  | 2 Skanni                                    |
| 3 Kristalskjár  | 4 Hitastigshnappur                          |
| 5 Lok á rafhlöðuhólf  | 6 Skannahlíf                                |
| 7 Hljóðrofi   | 8 Leiðbeiningarhljóð                        |
| 9 Hitamælingarhamur fyrir mat og það                                    | 10 Aldursstillingarhnappur (Age Precision®) |
| 11 Hnappur til að skipta úr Fahrerheit í Celcius (inni í rafhlöðuhólfi) |   |



## VIÐVARANIR OG ÖRYGGISATRÍÐI

Geymist þar sem börn yngri en 12 ára ná ekki til.

Notaðu **ALDREI** hitamælinn í öðrum tilgangi en ætlast er til. Vinsamlegast gættu almennrar varúðar þegar hann er notaður á börn.

Dýfðu **ALDREI** hitamælinn í vatn eða aðra vökva (hann er óvatnsheldur). Fylgdu leiðbeiningunum í kaflanum „Umhirða og þrif“ þegar þú þrifur hann eða sótthreinsar.

Geymdu **EKKI** hitamælinn í miklum hita eða kulda; undir -25 °C eða yfir 55 °C eða í of miklum raka (yfir 95% loftraka án dagarmyndunar).

**Ef hitamælinn er geymdur á stað sem er kaldari eða heitari en sá sem hann er notaður á, skaltu leyfa honum að laga sig að stofuhita í 10 mínútur áður en þú mælir.**

Notaðu **EKKI** hitamælinn ef það eru merki um skemmdir á skannanum eða á mælinum sjálfum. Ef hann er skemmdur, reyndu **EKKI** að gera við hann.

**Stingdu ALDREI** hvössum hlut inn í skannasvæðið eða nokkurt opið yfirborð á hitamælinum.

Þessi mælir er búinn hágæða nákvæmnishlutum. Misstu **EKKI** tækni í gólfíð. Verndaðu það fyrir hörðum árekstrum eða höggum.

Þessi hitamælir er einungis ætlaður til notkunar heima við.

Notkun þessa hitamælis er ekki ætlað að koma í staðinn fyrir samráð við lækni.

Að líkamshiti hækkir getur bent til alvarlegra veikinda, sérstaklega hjá nýburum og ungbörnum, eða hjá fullorðnum sem komnir eru við aldur, ellegar eru veikburða eða með veiklað ónæmiskerfi. Vinsamlegast hafðu samband við fagfólk þegar í stað ef líkamshiti hækkar hjá þeim sem eru:

- Nýburar eða ungbörn yngri en þriggja mánaða (Hafðu samband við lækni þegar í stað ef hitinn fer upp fyrir 37,4 °C).

- Einstaklingar yfir sextugu (Hiti getur verið bældur eða ekki til staðar hjá eldra fólki).
- Einstaklingar með sykursýki eða veiklað ónæmiskerfi (t.d. vegna eyðni, lyfjameðferðar við krabbameini, ónæmisbælingameðferðar, miltisnáms).
- Einstaklingar sem eru rúmfastir (t.d. sjúklingar á hjúkrunarheimilum, vegna heilablóðfalls, langvarandi sjúkdóms, þverlömunar, ferlömunar, bataferlis eftir skurðaðgerð)
- Lífæraþegar (t.d. lífrar-, hjarta-, lungna-, nýrnaþegar).

Þessi hitamælir er ekki ætlaður fyrir fyrirbura eða börn sem eru lítil miðað við meðgönguldur. Fyrirburar eru skilgreindir sem börn með almanaksaldur undir 37 vikum en lítil börn miðað við meðgönguldur er börn fædd eftir 37 vikna meðgöngu sem vega undir tíunda hundraðsmarki fyrir börn eftir jafn langa meðgöngu.

Þessi hitamælir er ekki ætlaður til að túlka ofkælingarhitastig. Ef tækni sýnir líkamshita undir 36,4 °C eða minni með grænum eða hvítum LED- bakljósslit, og viðkomandi einstaklingur sýnir óvenjuleg einkenni eða hegðun, hafðu þá samband við lækni eða hjúkrunarfólk.

Leyfðu **EKKI** börnum að mæla hita án eftirlits.

Vinsamlegast hafðu samband við lækni ef þú sérð einkenni eins og óútskýranlegan pírning, uppköst, niðurgang, vökvaskort, breytingar á matarlyst eða virkni, flog, vöðvaverki, skjálfta, stífan háls, sársauka við þvágætt, o.s.frv., jafnvel þótt enginn hiti sé til staðar.

Þó að enginn hiti sé til staðar getur verið að þeir sem sýna eðlilegan líkamshita þarfnist læknishjálp. Alvarleika sjúkdóms hjá fólki á sjúkalyfjum, kvalastillandi lyfjum eða hitalækkandi lyfjum ætti ekki að meta út frá niðurstöðum hitamælinga einvörðungu. Breyttu **EKKI** þessum búnaði án leyfis framleiðanda.

## Hví Braun snertilausa + snertihitamæli?

### Mæling á innan við 2 sekúndum

Hin nýstárlega innrauða tækni leyfir mælingar á líkamshita í enni á innan við tveimur sekúndum hvort sem snertikosturinn eða snertilausi kosturinn er notaður.

### Nákvæmur og áreiðanlegur

Sakir hinnar einstöku tækni nemur snertilausi + snertihitamælinn hitann sem kemur frá enninu til þess að reikna út líkamshitaágildin. Fáðu sömu faglegu nákvæmnia hvort sem það er með því að láta hann snerta enni barns eða halda honum í allt að 2,5 sentimetra fjarlægð.

### Auðveldur í notkun

Snerti- + snertilausi mælirinn er ófarandi tæki. Mælingar er hægt að gera meðan barnið sefur.

Snerti- + snertilausi mælirinn er öruggari fyrir barn en endaparmsmælir og auðveldari í notkun en aðrir mælir.

### Öruggur og þrífalegur

Snertilausi kosturinn auðveldar að koma sem best í veg fyrir sjúkladreifingu. Algjörlega öruggur til að nota á börn og fullorðna.

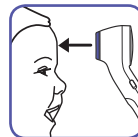

## Hvernig virkar Braun snertilaus + snertihitamelir

Snertilausi + snertihitamelirinn mælir innrauða orku frá húð í miðju.

Þessari orku er safnað í linsuna og breytt í jafngildi í munni.

**Snertilaus + snertihitamelirinn hefur verið prófaður á klíniskan hátt og sýnt fram á að hann er öruggur og nákvæmur sé hann notaður í samræmi við notkunarlæiðbeiningar.**

## Aldurstillingskjámynd með litakóða (Age Precision®)

Klínískar rannsóknir sýna að hitaskilgreining breytist eftir því sem nýburar komast á barnsaldur og börn á fullorðinsaldur. Sjá <sup>1</sup>

Veldu viðeigandi aldurstillingu, mældu hitann og skjárin sýnir grænan, gulan eða rauðan lit til að gefa til kynna hvort um sé að ræða eðlilegan líkamshita, sóttithita eða háan sóttithita.

Tækioð er einungis ætlað til að mæla líkamshita manna. Tæki þetta hefur líka matar- eða baðham. Það er ekki ætlað til að greina eða fylgjast með alvarlegu læknisfræðilegu ástandi eða sjúkdómi.

<sup>1</sup> Herzog L., Phillips S. Addressing Concerns About Fever. Clinical Pediatrics. 2011; 50 (45): 383-390.

## Ábendingar um hitamælingu

Mikilvægt er að vita eðlilegan líkamshita einstaklings þegar hann er frískur. Þetta er eina leiðin til að greina sóttithita nákvæmlega. Gerðu margar mælingar til að ákvarða eðlilegan líkamshita.

Eðlilegur líkamshiti barns getur verið allt upp í 37,7 °C eða niður í 36,1 °C. Gættu þess að taka tillit til þess að þetta tæki sýnir niðurstöður sem eru 0,5 °C lægri en þegar mælt er í endabarmi.

**Einstaklingur þarf að hafa verið inni við í 30 mínútur áður en hann er mældur.**

**Ath: Hitamelirinn og einstaklingurinn ættu að vera við sama umhverfishita í að minnsta kosti 10 mínútur.**

Haltu **ÁVALLT** hitamælunum og enninu stöðugu meðan þú mælir hita. Hreyfðu **EKKI** mælinn fyrr en þú heyrir lokapípið. Mældu **EKKI** meðan barni er gefið brjóst eða strax eftir brjóstagjöf.

Einstaklingar ættu ekki að drekka, borða eða reyna á sig fyrir mælingu eða á meðan á henni stendur. Taktu niður höfuðfat og bíddu í 10 mínútur áður en mælt er.

Fjarlægðu óhreinið eða hár af enninu áður en þú mælir. Bíddu eftir það í 10 mínútur áður en þú mælir.

Mældu **ÁVALLT** hita nákvæmlega eins og ráðlagt er.

Niðurstöður hitamælinga geta verið mismunandi ef mælirinn er settur á rangan stað.

Þeim sem mæla sig sjálfir er ráðlagt að nota „snertikostinn“ í staðinn fyrir þann „snertilausa“.

Við eftirfarandi aðstæður er ráðlagt að hiti sé mældur þrisvar sinnum á sama stað og hæsta niðurstaðan tekin sem sú rétta:

- Nýburar á fyrstu 100 dögum.
- Börn yngri en þriggja ára með skert ónæmiskerfi þar sem hiti eða hitaleysi getur skipt sköpum fyrir heilsu þeirra.

- Þegar notandinn er að læra að nota mælinn í fyrsta skipti og þar til hann hefur vanist tækinu og nær samkvæmum mælingum.

### Almennar varúðarráðstafanir:

- Þurrkaðu hverskonar svita með þurrum klút áður en mælt er.
- Forðastu hverskonar kælandi eða hitandi hlífðarfatnað á enninu í að minnsta kosti 30 mínútur fyrir mælingu.
- Mældu EKKI hita á örvef, opnum sárum eða skeinum.
- Haltu mæliskynjara og linsum hreinum. Forðastu að snerta skynjarann eða linsurnar.
- Geymdu **ÁVALLT** hitamælinn með skannahlífinni á til að koma í veg fyrir að tækioð skemmist af óhreinindum eða rispum.
- Gættu þess að fjarlægja hlífina áður en mælt er og að setja hana á aftur eftir að hafa notað mælinn.

## Hvernig nota skal snertilausa + snertimælinn frá Braun

**Ath: Mælirinn og einstaklingurinn eiga að vera við sama umhverfishita í minnst 10 mínútur fyrir mælingu.**

### 1 Fjarlægðu hlífina

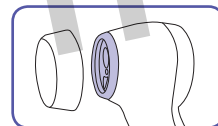

### 2 Kveiktu á tækinu

Þrýstu á ræsihnappinn einu sinni og slepptu honum síðan. Bakljós kviknar og ræsilaða hefst.

ATH: Gættu þess að fjarlægja skannahlífina áður en mælt er.

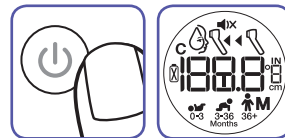

### 3 Veldu aldurshóp

Veldu aldur með Age Precision™-hnappnum.

Tækið rennir í gegnum aldurshópana og sýnir þá þrjú aldurshópa sem þú getur valið um: 0-3 mánaða ( ), 3-36 mánaða ( ) eða 36+ mánaða ( ).

Þrýstu á Age Precision™-hnappinn til að finna réttan aldurshóp fyrir viðkomandi einstakling.

### 3.1 Til að stilla á mest notaða aldurshópin: (Aldursval læst)

Fylgdu eftirfarandi skrefum til að vista mest notaða aldurshópin svo að hann birtist sjálfkrafa þegar kveikt er á hitamælinum:

A. Gættu þess að slökkt sé á hitamælinum.

B. Þrýstu á ræsihnappinn og haltu honum niðri (Ⓢ) og á aldurstillingarhnappinn (Age Precision) (Ⓢ) í 4 sekúndur. Það kviknar á tækinu sem sýnir gult bakljós og aldurshópstáknin þrjú blikka.

C. Þrýstu á aldursstillingarhnappinn (Ⓢ). Valinn aldurshópur blikkar. Ýttu á aldursstillingarhnappinn uns tilætlaður aldurshópur blikkar á skjánum.

D. Þegar tilætlaður aldurshópur hefur verið valinn slepptu þá hnappnum og bíddu í 3 sekúndur. Græna bakljósið kviknar og valinn aldurshópur festist. Eftir 4 sekúndur slökknar á hitamælinum.

E. Tilætlaður aldurshópur kemur sjálfkrafa upp þegar kveikt er á hitamælinum.

Ath: Þótt stillt sé á tilætlaðan aldurshóp er hægt að velja annan hóp fyrir hverja notkun með því að ýta á aldursstillingarhnappinn þegar aldurshópstákið birtist eftir að kveikt hefur verið á mælinum.

F. Til að eyða mest notaða aldurshópnum skaltu opna rafhlöðuhólfid, taka rafhlöðurnar úr í 30 sekúndur og setja þær síðan í aftur.

**MIKILVÆGT:** Til þess að tryggja nákvæmar mælingar verðurðu að mæla samkvæmt réttum aldurshóp einstaklingsins sem mældur er.

### 4 Hitamælir staðsettur

Staðsettu hitamælinn á, eða í allt að 2,5 cm fjarlægð frá, miðju enninu, mitt á milli augnabrunnana.

Þegar hitamælirinn er tilbúinn og á, eða í 2,5 cm fjarlægð frá, enninu, birtist lóðrétt bandstrikalína ("—") á skjánum.

Til að mæla snertilaust sýnir gult leiðbeiningarljós hvert þú beinir mælinum.

Ef augnabrunasvæðið er hulið hári, svita eða óhreinindum, hreinsaðu þá vinsamlegast svæðið áður en mælt er til að auka nákvæmni mælingarinnar. Mikilvægt er að halda mælinum og enninu stöðugu þegar mælt er. Hreyfing hefur áhrif á niðurstöður mælingarinnar.



### 5 Hiti mældur

Bandstrikalínan merkir að mælirinn er tilbúinn til að mæla hita. Ýttu á hitahnappinn. Skjárin sýnir bandstrikahreyfimynd meðan hann mælir.

Þegar mælingu er lokið heyrst staðfestingarpíp og viðkomandi líkamshitalur birtist á skjánum.

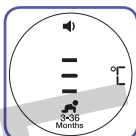
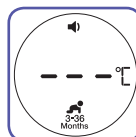

Ef tækinu er haldið of langt frá enninu, minnr það þig á að færa það nær með því að sýna stafina "0-2 cm". Færðu tækið hægt að enninu uns bandstrikahreyfimyndin kemur í ljós og niðurstöður mælingarinnar birtast.

### 6 Hiti lesinn

Ef líkamshiti er á eðlilegu bili heyrst langt píp þegar mælingu er lokið. Ef líkamshiti er á sóttthitabili heyrst tju stutt píp til að gefa tíu kynna að mælingu sé lokið

| Aldurshópur              | Grænt<br>Eðlilegur líkamshiti | Gult<br>Sóttthiti | Rautt<br>Hár hiti |
|--------------------------|-------------------------------|-------------------|-------------------|
| 0*-3 mánaða              | ≥35.8 – ≤37.4 °C              |                   | >37.4 °C          |
| 3-36 mánaða              | ≥35.4 – ≤37.6 °C              | >37.6 – ≤38.5 °C  | >38.5 °C          |
| 36 mánaða-<br>fullorðinn | ≥35.4 – ≤37.7 °C              | >37.7 – ≤39.4 °C  | >39.4 °C          |

\* 0 mánaða gamalt barn er skilgreint sem barn sem hefur fæðst eftir minnst 37 vikna meðgöngu.

## 7 Slökkt á tæki

Þrýstu á ræsihnappinn til að slökva. Það slokknar líka á tækinu sjálfkrafa hafi það ekki verið notað í 30 sekúndur.

## Hvernig nota skal snertilausu stillinguna til að mæla hitastig matar eða baðs

### 1 Fjarlægðu hlífina

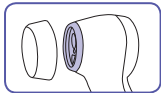

### 2 Kveiktu á tækinu

Þrýstu á ræsihnappinn einu sinni og slepptu honum síðan. Bakljós kviknar og ræsiloti hefst.

ATH: Gættu þess að fjarlægja skannahlífina áður en mælt er.

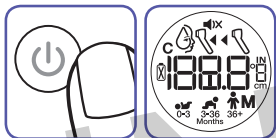

### 3 Veldu hitamælningarham fyrir mat og bað

Þrýstu á hnappinn til að velja hitamælningarham fyrir mat og bað. Píp heyrst, matar- og baðtáknin (☺) birtist, bakljós á skjá verður blátt og þrjú bandstrik koma í ljós til að gefa til kynna að hitamælirinn sé tilbúinn til mæla.



### 4 Staðsetning

Staðsettu tækið í 6 cm fjarlægð frá baðvatni eða mat.

ATH: Þegar hiti matar eða baðs er mældur verður að beina mælinum beint að matnum eða baðvatninu. Beindu mælinum **EKKI** að hlíðum ílátsins sem vökvinn eða maturinn er í. Snertu **EKKI** vökvann eða matinn með mælinum.

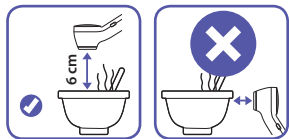

## 5 Hiti mældur

Þrýstu á hitastigshnappinn (þú getur þrýst á hnappinn og haldið honum inni eða þrýst á hann og sleppt honum). Skjárinn sýnir bandstrikahreyfimyndina meðan mæling fer fram. Þegar mælingu er lokið sýnir skjárinn niðurstöðurnar.

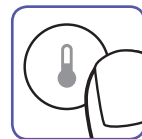

## 6 Hiti lesinn

Fjarlægðu tækið og lestu hitann.



## Breytt um hitamælikvarða

- 1 Opnaðu rafhlöðuhólfid og taktu rafhlöðurnar úr.
- 2 °C / °F takkinn er aðgengilegur í rafhlöðuhólfinu.
- 3 Smelltu takkanum á °C eða °F til að stilla á þann mælikvarða sem þú vilt.
- 4 Settu rafhlöðurnar í á ný og lokið aftur á hólfid.

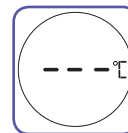
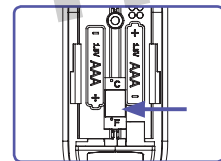

Celsius

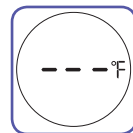

Fahrenheit

## Stíllt á þögn

Snertilausi + snertihitamælirinn frá Braun leyfir þér að slökkva á piphljóðinu til þess að vekja ekki sofandi barn. Til þess að slökkva á hljóðinu ýtirðu takkanum á þögn og mælir hitann. Tákni birtist á skjánum sem sýnir að mælirinn er stílltur á þögn.

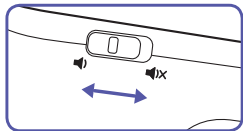

## Kvörðun

Hitamælirinn var upphaflega kvarðaður við framleiðslu. Ef þessi mælir er notaður í samræmi við notkunarleiðbeiningar er ekki þörf á reglubundinni endurkvörðun. Ef þú efast einhvern tíma um nákvæmni hans, hafðu þá samband við þjónustuaðila.

## Villulausnir

| Villa | Staða   | Lausn   |
|-------|---|---|
|       | Þegar 20% hleðslu rafhlöðu eru eftir blikkar á skjánum viðvornamerki um litla hleðslu. Tækið virkar samt áfram þar til hleðslan fer niður í 0%. | Skiptu um rafhlöður.  |
|       | Ef táknið um stöðugar rafhlöður er eina merkið sem sést á skjánum, virkar tækið ekki. Skipta ætti strax um rafhlöður.                           | Skiptu um rafhlöður.  |
|       | Þessi boð birtast ef mælt hitastig er undir 34 °C eða yfir 43 °C eða ef stofuhiti er utan virknihitamarkanna 15 °C – 40 °C.                     | Mældu hitastigið aftur vandlega með því að fylgja leiðbeiningum í kaflanum „Hvernig nota skal snertilausa + snertimælinn frá Braun“:  |
|       | Kerfisvilla – sjálfspöfsskjámynd blikkar stöðugt og án þess að á eftir fylgi pipmerki né tákni um að tækið sé tilbúið.                          | Bíddu í eina mínútu þar til hitamælirinn slekkur sjálfkrafa á sér. Kveiktu þá á honum aftur ... Endurstílltu mælinn með því að taka rafhlöðurnar úr og setja þær aftur í.                                       |
|       | Ef villan heldur enn áfram ...  | ... Vinsamlegast hafðu samband við viðskiptavinaþjónustu.   |
|       | Skjárinn auður. Hitamælirinn hleðslulaus.   | Athugaðu vinsamlegast hvort rafhlöðurnar eru rétt settar í. Aðgættu líka að skaut þeirra snúi rétt (<+> og <->).<br><br>Hafðu samband við viðskiptavinaþjónustu ef hitamælirinn virkar ekki heldur eftir þetta. |

Notaðu spritthnoðra eða bómullarhnoðra vættan í spritti (70% ísópýróli) til að þrifa hitamælinn. Notaðu aldrei ætandi efni, þynni eða bensól til að þrifa tækið og sökktu því aldrei í vatn eða annan hreinsivökva. Bíddu í 10 mínútur eftir þríf áður en þú mælir. Gættu þess að setja hlífðarlokið aftur á eftir þríf til að koma í veg fyrir rispur eða skemmdir á mælinum. Stingdu aldrei hvössum hlut inn í skannsvæðið eða nokkurt opið yfirborð á hitamælinum.

## Skípt um rafhlöður

Snerthilausa + snerthitamælinum fylgja tvær AAA-rafhlöður. Skiptu þeim út fyrir tvær nýjar AAA-rafhlöður þegar blikkandi rafhlöðutáknin birtist á skjánum. Til þess að skipta um rafhlöður þá yfirðu lokinu á rafhlöðuhólfinu til hliðar og opnar það. Skiptu um rafhlöður og gættu þess að snúa þeim rétt eins og sýnt er í rafhlöðuhólfinu. Taktu rafhlöðurnar úr tækinu ef það á ekki að nota lengi til þess að koma í veg fyrir að mælirinn skemmist vegna leka úr rafhlöðu.



Til að vernda umhverfið skaltu losa rafhlöðurnar á viðeigandi losunarstöðum samkvæmt reglum lands eða héraðs.

## Ábyrgð

Lestu vinsamlegast allar leiðbeingar áður en þú reynir að nota tækið. Haltu til haga kvittuninni sem sönnun á kaupnum og dagsetningu þeirra. Kvittunina þarf að sýna þegar hverskonar krafa er gerð innan ábyrgðartíma. Engin ábyrgðarkrafa án sönnunar á kaupnum verður tekin til greina.

Tæki þitt er í ábyrgð í tvö ár (2 ár) frá kaupdegi.

Þessi ábyrgð nær yfir galla í efni eða vinnubrögðum sem koma í ljós við eðlilega notkun; gölluðum tækjum sem fullnægja þessum skilyrðum verður hægt að skipta út án endurgjalds.

Þessi ábyrgð nær EKKI yfir galla eða skemmdir sem verða vegna illrar meðferðar eða misbrests á að farið sé eftir notkunarleiðbeiningum. Ábyrgðin fellur úr gildi ef tækið er opnað, við það átt eða notað með þörtum eða fylgihlutum sem ekki eru framleiðslumerktir Braun, eða ef viðgerðir eru framkvæmdar af óviðurkenndum aðilum.

Fylgihlutir og rekstrarvörur eru undanskilin hverskonar ábyrgð.

Ef þú þarft aðstoðu að halda, farðu þá vinsamlegast á [www.hot-europe.com/support](http://www.hot-europe.com/support) eða finndu upplýsingar um sambandsleiðir við þjónustuaðila aftast í þessum leiðbeiningabæklingi.

Þessi ábyrgð gildir aðeins fyrir Evrópu, Rússland, Austurlönd nær og Afríku.

Kenninúmer framleiðslulotu (LOT) og framleiðslunúmer (SN) eru prentuð á flokkunamerkið í rafhlöðuhólfinu.

Framleiðsludagur er gefinn með LOT-kenninúmerinu. Fyrstu þrjú tölustafir tákna dagsetninguna þegar varan var framleidd. Næstu tveir tölustafir tákna síðustu tvo tölustafina í almanaksári framleiðslunnar.

## Vöruforskrift

Tegund: Snertilausa + snerthitamælir (BNT400)  
Hitamörk mælinga: 34 °C – 43 °C  
Greiningarhæfni: 0,1 °C  
Nákvæmni í tilraunastofu: ±0,3 °C/0,5 (Umhverfistestatist: frá 15 °C upp í 40 °C) Þessi hitamælir reiknar og sýnir áætlað jafngildi í munni

Skjár: Kristalskjár, fjórir tölustafir auk sérstakra tákna  
Hljómtækni: Hljóðmerki:  
Eðlilegt líkamshitasvið = Grænt hitasvið: 1 langt píphljóð í 0,4 sekúndur  
Sóthiti = Rautt eða gult hitasvið: 10 stutt píphljóð í 0,2 sekúndur hvert.

Notkunarhitastig: 15°C – 40 °C  
Sjálfvirk slokun: Um það bil 30 sekúndum eftir síðustu mælingu  
Pyngd: 100 grömm (með rafhlöðum), 82,5 (án rafhlöðna)  
Langtímaþol: 25 °C – 55 °C  
Geymslu- og flutningsmörk: 15 – 95% án daggarmyndunar  
Raki: (2) AAA-rafhlöður – fyrir minnst 500 mælingar  
Rafhlöður: 700-1060 hPA (0,7-1,06 atm)  
Þrýstingur:

Þessi vara samræmist tilskipunum Evrópusambandsins 93/42/EEC (um lækningatæki.) og 2011/65/EU (ROHS).



Búnaður af BF-gerð



Notkunarhitastig



Lestu notkunarleiðbeingar

**IP22**

Varið fyrir utanaðkomandi gegnheilum hlutum allt að 12,5 mm að þvermáli eða meira. Varið fyrir vatnsdröpum sem falla lóðrétt þegar tækinu er hallað allt að 15°.



Geymsluhitastig



Þessi vara inniheldur rafhlöður og endurvinnanlegan raftæknilegan úrgang. Til að vernda umhverfið vinsamlegast losaðu ekki vöruna í heimilissorpið heldur farðu með það á viðeigandi losunarstaði í grenndinni.

DONNA E

**Dreifing:**

Donna ehf, Móhella 2, 221 Hafnarfjörður.

S. 555 3100 e-mail [donna@donna](mailto:donna@donna).

[www.donna.is](http://www.donna.is)